

攻めの“カンタン” アイアン

PRGR 「GN 502 FORGED アイアン」 新発売

横浜ゴム（株）（社長：南雲忠信）は、PRGR（プロギア）ブランドの新アイアン「GN 502 FORGED（ジーエヌ・ゴーマルニ・フォージド）アイアン」を（株）プロギア（社長：森昌弘）を通じて4月25日から発売する。ヘッドスピード別に「M-46（46m／秒）」、「M-43（43m／秒）」、「M-40（40m／秒）」の3タイプがあり、「スペックスチールⅡ」シャフトが標準装着、特注でダイナミックゴールドシャフト「X100」、「S400」、「S200」も装着できる。価格は8本セット（＃3～9、Pw）で159,600円（本体価格152,000円）。

「GN 502 FORGED アイアン」は、「GN 502 銀」シリーズのキーワード「どんなゴルファーでも、カンタンに飛ばせるクラブ」でありながら、打感などのフィーリング、ショットの方向性を高いレベルで求めるゴルファーに対応した攻めのアイアン。キャビティ構造でありながら、軟鉄鍛造ボディと、ニッケルクロムモリブデン鋼フェースの採用で、打感とボールの反発性の良さを実現。また精密機械加工によるポケットキャビティ内部の削り出しと、形状作りで、＃3～Pwまでの全番手で重心高さ、重心距離を統一し、全番手を同じ感覚で打てるようにした。さらにセミグース設計で、構えたときに方向性が出しやすく、ボールも捕まえやすい。薄めのソール幅と、トゥ、ヒールのラウンドソールで、ハードに打ち込んでも抜けやすくしている。



「GN 502 FORGED アイアン」

PRGR ウェブサイト <http://www.prgr-golf.com>

横浜ゴム株式会社 広報部広報・IRグループ

〒105-8685 東京都港区新橋5-36-11 TEL:(03) 5400-4531 FAX:(03) 5400-4570

THE YOKOHAMA RUBBER CO., LTD. CORPORATE COMMUNICATIONS DEPT.

36-11, Shimbashi 5-chome, Minato-ku, Tokyo 105-8685, Japan Telephone: 81-3-5400-4531 Facsimile: 81-3-5400-4570

## 「GN 502 FORGED アイアン」の特徴

### (1) インパクトのフィーリングを研ぎすましたヘッド構造



打感にこだわった軟鉄鍛造ボディに、ボールの反発性が高い高強度の圧延材（ニッケルクロムモリブデン鋼）をフェースに使用し、打感とボールの反発性の良さを実現

### (2) 全番手を同じ感覚で打てる重心設計

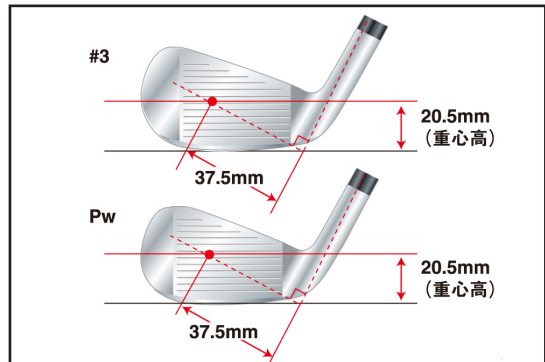
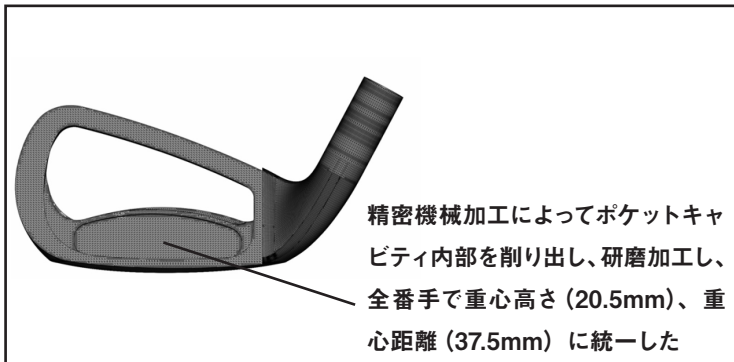

<イメージ図>

精密機械加工で、全番手の重心高さ、重心距離を統一。#3からPwまでを同じ感覚で打てることで、ロングアイアンは捕まりが良く、ショートアイアンは引っ掛けにくいアイアンに仕上がっている

### (3) ハードに打ち込んでも抜けやすいソール形状

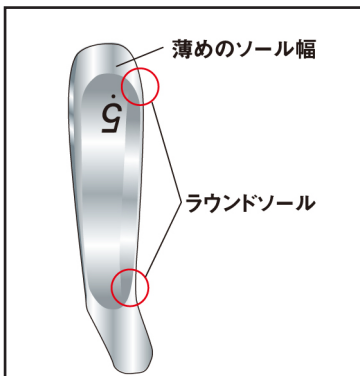

<イメージ図>

## 「GN 502 FORGED アイアン」のスペック

### ■ M-43 の場合 (スペックスチールⅡ装着モデル)

	# 3	# 4	# 5	# 6	# 7	# 8	# 9	Pw
長さ (inch)	38.75	38.25	37.75	37.25	36.75	36.25	35.75	35.25
ロフト角 (°)	21.0	23.0	26.0	29.0	32.0	36.0	40.0	45.0
ライ角 (°)	60.0	60.5	61.0	61.5	62.0	62.5	63.0	63.5
バランス	D-0.5							
総重量 (g)	386	394	399	407	415	421	430	437

上記スペックはいずれもクラブ設計値

※価格：スペックスチールⅡ装着モデル 8 本セット (# 3 ~ Pw) 159,600 円 (本体価格 152,000 円)

6 本セット (# 5 ~ Pw) 119,700 円 (本体価格 114,000 円)

単品 # 3、# 4 各 19,950 円 (本体価格 19,000 円)

※ダイナミックゴールド「X100」、「S400」、「S200」装着モデルは注文生産

※原産国：Made in JAPAN

### ご掲載時の読者の問い合わせ先

株式会社プロギア

TEL:03-3436-3341 (直) FAX:03-3578-8930

### このリリースに関するお問い合わせ先

横浜ゴム (株) スポーツ事業部 担当：石川、権田、松浦

TEL:03-5400-4740 FAX:03-3436-3814

横浜ゴム (株) 広報部 担当：入道、石塚

TEL : 03-5400-4531 FAX : 03-5400-4570