

◆
深重心でボールの転がり、直進性が良い

PRGR 「Silver-Blade パター」 に大型マレットモデル 3 種を追加

横浜ゴム（株）（社長：南雲忠信）は、PRGR（プロギア）ブランドの「Silver-Blade（シルバー・ブレード）パター」の新商品として、大型マレットモデルの「06M」、「07M」、「08M」の3種を（株）プロギア（社長：森昌弘）を通じて4月25日から発売する（「07M」は5月30日発売）。価格は、いずれも1本24,150円（本体価格23,000円）。

「Silver-Blade パター」は比重の異なる2つの素材を組み合わせたパターシリーズ。フェースに比重の軽いアルミ、ボディに比重の重いステンレスを用いることで深重心化を図っている。大型マレットモデルは、ステンレスのボディをさらに後方に伸ばしたことで、さらなる深重心を実現した。重心が深いパターは、ヘッドが前に出ようとする力が大きく、ボールの転がりや直進性が良い。打感はいmpactエリア内に充填された樹脂の効果でソフトなフィーリング。大きなヘッドはアライメント効果を増大させ、目標に向かって構えやすい。またジャンボグリップの採用で、手首の余計な動きを抑え、安定したストロークが得られる。

「Silver-Blade パター」は昨年、PRGR 契約の矢野東、谷原秀人両選手が男子ツアーでセンターシャフトモデルを使用、好成績を取めたことで注目を集めている。今回の大型マレットモデル3種の追加で、計11モデルとなり、幅広いラインアップからストロークタイプに合わせて最適なモデルが選べるようになった。



左から「Silver-Blade パター」大型マレットモデルの「06M」「07M」「08M」

PRGR ウェブサイト <http://www.prgr-golf.com>

横浜ゴム株式会社 広報部広報・IRグループ

〒105-8685 東京都港区新橋5-36-11 TEL:(03) 5400-4531 FAX:(03) 5400-4570

◆
THE YOKOHAMA RUBBER CO., LTD. CORPORATE COMMUNICATIONS DEPT.

36-11, Shimbashi 5-chome, Minato-ku, Tokyo 105-8685, Japan Telephone: 81-3-5400-4531 Facsimile: 81-3-5400-4570

「Silver-Blade パター」 大型マレットの特徴

(1) 深重心設計でヘッドが前に出ようとする力が大きく、ボールの転がりや直進性が良い

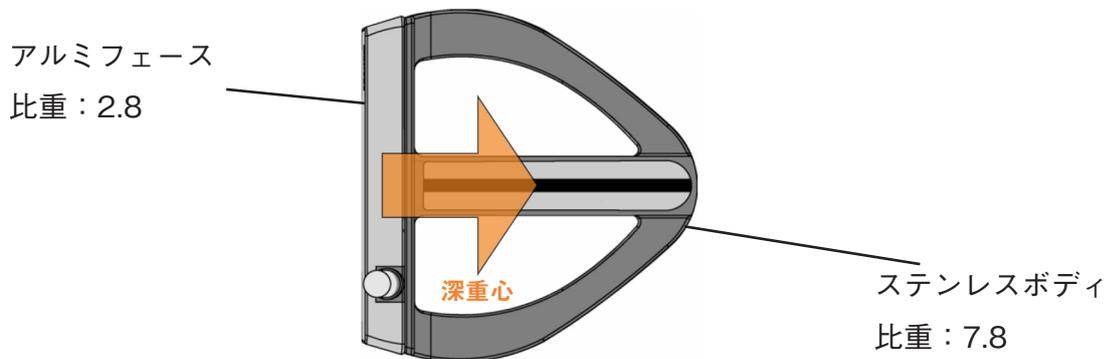

パターヘッドは重心の位置が深いほど、前に出ようとする力は大きくなる。「Silver-Blade パター」は、フェースに比重の軽いアルミ、ボディに比重の重いステンレスを用いた深重心設計のパター。大型マレットはステンレスボディを後方に伸ばせることで、さらなる深重心化を実現

(2) 大型マレット形状がアライメント効果を増大させ、目標に対して構えやすい

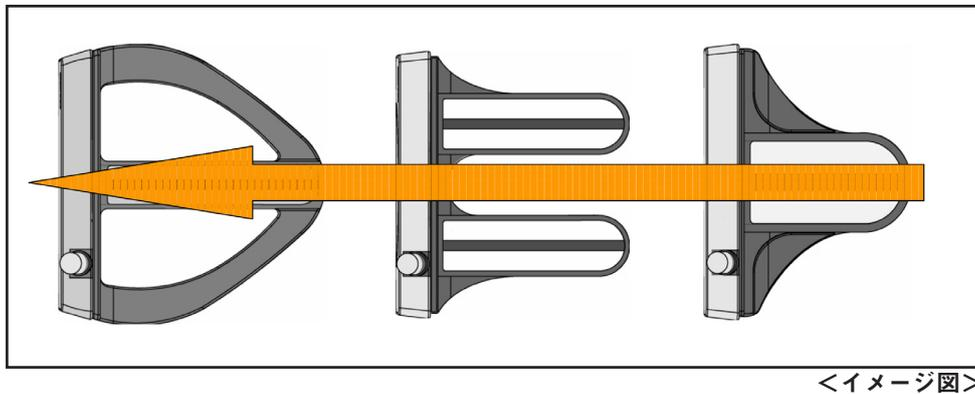

(3) ジャンボグリップの採用により、手首の余計な動きを抑え、安定したストロークを可能にした



「Silver-Blade パター」 大型マレットモデルのスペック

	ロフト (°)	ライ角 (°)	クラブ長さ (inch)	総重量 (g)	バランス
06M	3	71	35/34	592/589	D7.5/D0.0
07M	3	71	35/34	592/589	D7.5/D0.0
08M	3	71	35/34	592/589	D7.5/D0.0

※ 2009年4月25日発売（「07M」のみ5月30日）

※価格：1本 24,150円（本体価格 23,000円）

※原産国：Made in CHINA

※オリジナルヘッドカバー付き（Made in CHINA）

ご掲載時の読者の問い合わせ先

株式会社プロギア

TEL:03-3436-3341（直） FAX:03-3578-8930

このリリースに関するお問い合わせ先

横浜ゴム（株）スポーツ事業部 担当：石川、権田、松浦

TEL:03-5400-4740 FAX:03-3436-3814

横浜ゴム（株）広報部 担当：入道、石塚

TEL：03-5400-4531 FAX：03-5400-4570