

「シルバーブレード」で構えやすく、打ちやすい深重心パター登場

PRGR 「Silver-Blade パター」新発売

横浜ゴム（株）（社長：南雲忠信）は、PRGR（プロギア）ブランドのパターの新商品「Silver-Blade（シルバー・ブレード）」を（株）プロギア（社長：神子田雄治）を通じて2007年2月10日より発売する。発売するモデルは、ピン型の「Silver-Blade 01」、L字マレット型の「Silver-Blade 02」、マレット型の「Silver-Blade 03」の3種。価格は、1本 18,900円（本体価格 18,000円）。

「Silver-Blade パター」の特徴は、ステンレスボディの前面に取り付けた大型アルミフェース。このアルミフェースの「シルバーブレード」とステンレスボディの比重差を利用することで深重心設計が実現し、「ヘッドが前へ出る」ストロークでカップが狙えるようになった。また、「シルバーブレード」が目標に対し直角方向になるアライメント効果を発揮し、大型マレットパターと同様に構えやすくなっている。さらに、「シルバーブレード」内には、樹脂を充填することで、ソフトなフィーリングも実現した。

「Silver-Blade パター」は、ピン型、L字マレット型、マレット型の3モデルを用意し、ゴルファーのストロークのタイプと好みに合わせて選べるラインナップとなっている。



左より「Silver-Blade 01」「Silver-Blade 02」「Silver-Blade 03」

PRGR ウェブサイト <http://www.prgr-golf.com>

横浜ゴム株式会社 広報部広報グループ

〒105-8685 東京都港区新橋5丁目36番11号 TEL:(03)5400-4531 FAX:(03)3432-8430

PRGR 「Silver-Blade パター」 の構造と特長

■ 深重心設計を可能にした大型アルミフェースの「シルバースレード」

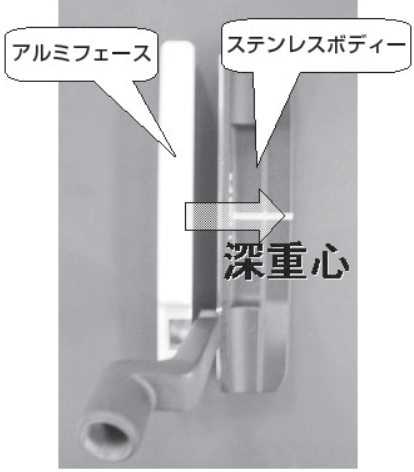

アルミフェース

ステンレスボディ

深重心

- ・ アルミの比重（2.8）とステンレスの比重（7.8）の差を利用した深重心設計
- ・ きわめて深い重心深度

SB-01（ピン型）	15.5
SB-02（L字マレット型）	17.0
SB-03（マレット型）	23.0

■ 樹脂の充填によるソフトな打感

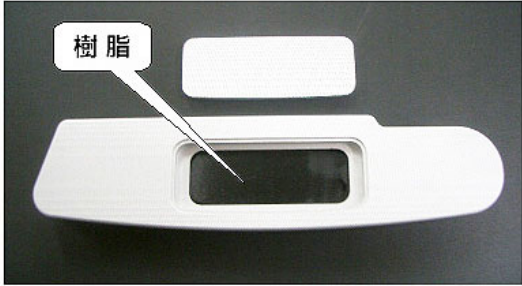

樹脂

- ・ 大型アルミフェースの採用
- ・ 「シルバースレード」内に樹脂をインサート

→ ソフトフィーリングの実現

■ 「シルバースレード」によるアライメント効果

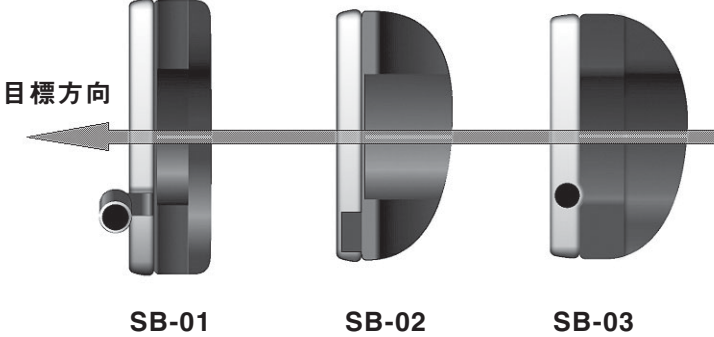

目標方向

SB-01

SB-02

SB-03

- ・ 目標方向に対し、直角方向の「シルバースレード」がアライメント効果を発揮

PRGR 「Silver-Blade パター」 のスペック

■ Silver-Blade 01

ロフト (°)	ライ角 (°)	クラブ長さ (インチ)	総重量 (g)
3	71	33	506
		34	510

■ Silver-Blade 02

ロフト (°)	ライ角 (°)	クラブ長さ (インチ)	総重量 (g)
3	71	33	506
		34	510

■ Silver-Blade 03

ロフト (°)	ライ角 (°)	クラブ長さ (インチ)	総重量 (g)
3	71	33	515
		34	518

価格 1本 18,900円 (本体価格 18,000円)

ご掲載時の読者お問い合わせ先

株式会社 プロギア

TEL.: 03-3436-3341 (直) FAX.: 03-3578-8930

このリリースに関するお問い合わせ先

株式会社 プロギア 販売促進部

担当: 石川、森川、松浦

TEL.: 03-3436-3341 (直) FAX: 03-3436-6999

横浜ゴム株式会社 広報部

担当: 入道(いりみち)、小林、石塚

TEL.: 03-5400-4532 (直) FAX: 03-3432-8430