



新キャビティ構造、カンタンに飛ばせるアイアン

PRGR「GN 502 アイアン」新発売

横浜ゴム（株）（社長：南雲忠信）は、PRGR（プロギア）ブランドの新アイアンとして「GN 502 アイアン」（通称：GN 502 銀アイアン）を（株）プロギア（社長：森昌弘）を通じて12月20日よりヘッドスピード「M-43（43m／秒）」「M-40（40m／秒）」「M-37（37m／秒）」「M-34（34m／秒）」「M-30（30m／秒）」のモデルを発売する。価格はカーボンシャフト仕様男性用モデル「M-43」～「M-37」（3I～Pw、Aw、Swの10本セット）が220,500円（本体価格210,000円）。女性用モデル「M-34」～「M-30」（5I～Pw、Aw、Swの8本セット）が176,400円（本体価格168,000円）。

「GN 502 銀」シリーズは「どんなゴルファーでも、カンタンに飛ばせるクラブ」をキーワードに開発されたPRGRブランドの主力モデル。GN 502 銀アイアンはスイートエリアの広い新キャビティ構造アイアンで、ヘッド上部の軽量化を図った独自の樹脂挿入ブレード構造によって低重心化を実現し、ボールがカンタンに上がる設計にした。また番手ごとにキャビティ内部を偏肉させ重心精度を高めた「ヘッド重心フロー設計」、番手ごとに重量、硬さを変化させた「シャフトフロー設計」でアイアンとしての精度を向上させた。さらに軽量化（5I：354g／M-40カーボンシャフト）により操作性を高め、フェースにはマレージング鋼を使用することで気持ち良く弾ける打感に仕上げた。



GN 502 アイアン

PRGR ウェブサイト <http://www.prgr-golf.com>

横浜ゴム株式会社 広報部広報・IRグループ

〒105-8685 東京都港区新橋5丁目36番11号 TEL:(03)5400-4531 FAX:(03)5400-4570

PRGR 「GN 502 アイアン」 の特長

■ヘッド構造

ヘッド上部の軽量化を図った樹脂挿入ブレード構造によって低重心化を実現し、高打出しのボールがカンタンに打てるようにした。フェースにはマレージング鋼を使用し、ボールの高初速化、弾ける打感を実現している。

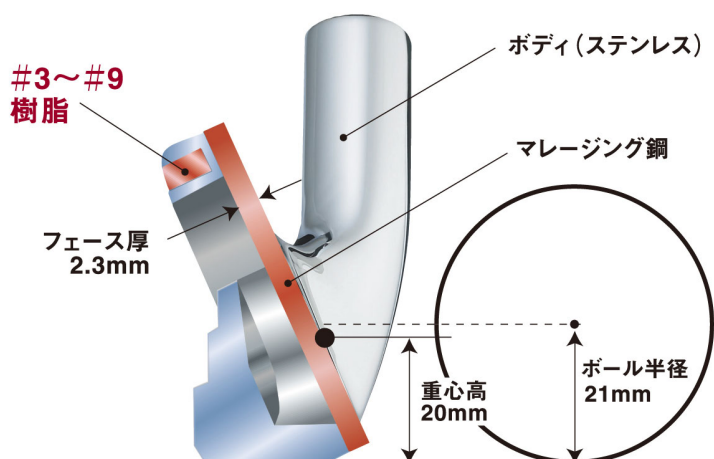

素材	ボディ	ステンレス (SUS630)
	フェース	マレージング鋼 (ES230)
製法	精密鋳造製法	

■番手別フロー設計

番手ごとにヘッド、シャフトの設計を変え、アイアンとしての精度を向上させた。

ヘッド重心フロー設計

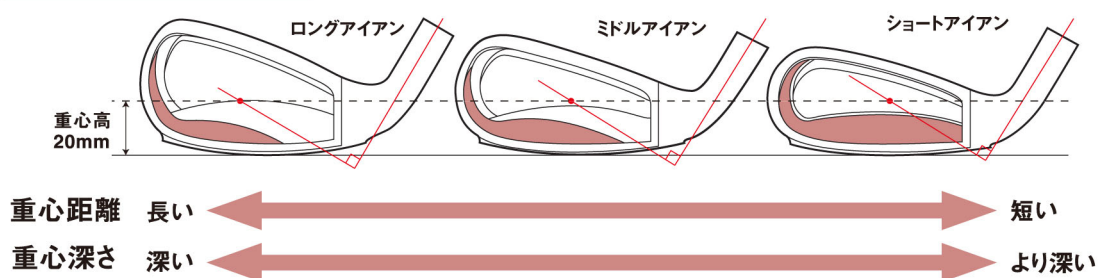

シャフトフロー設計 (イメージ図)

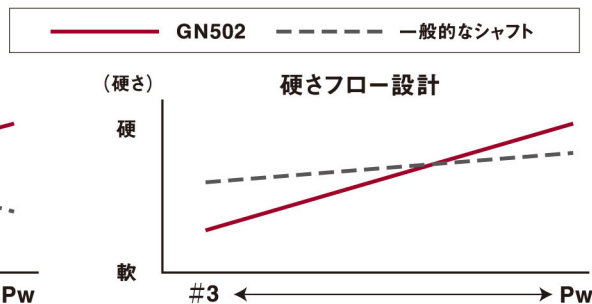
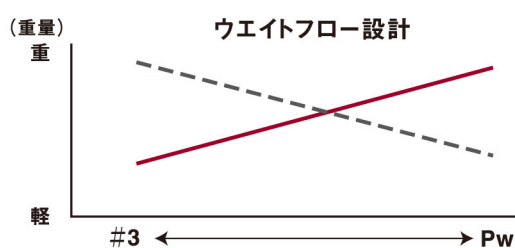

PRGR 「GN 502 アイアン」 のスペック

カーボンシャフト

番手	ロフト (°)	長さ (inch)	総重量 (g)			ロフト (°)	長さ (inch)	総重量 (g)	
			M-43	M-40	M-37			M-34	M-30
5I	24	38.0	365	354	353	25	37.0	334	332
7I	30	37.0	379	367	367	31	36.0	346	343

価格：M-43～M-37 3I～Pw、Aw、Sw / 10本 220,500円(本体価格210,000円)

5I～Pw / 6本 132,300円(本体価格126,000円)

3I、4I、Aw、Sw / 各1本 22,050円(本体価格21,000円)

M-34、M-30 5I～Pw、Aw、Sw / 8本 176,400円(本体価格168,000円)

7I～Pw、Sw / 5本 110,250円(本体価格105,000円)

5I、6I、Aw / 各1本 22,050円(本体価格21,000円)

スチールシャフト

番手	ロフト (°)	長さ (inch)	総重量 (g)	
			M-43	M-40
5I	24	37.75	397	393
7I	30	36.75	412	407

価格：3I～Pw、Aw、Sw / 10本 189,000円(本体価格180,000円)

5I～Pw / 6本 113,400円(本体価格108,000円)

3I、4I、Aw、Sw / 各1本 18,900円(本体価格18,000円)

左用モデル(注文生産モデル<数量限定>)：カーボンシャフト M-43 / M-40 / M-37

スチールシャフト M-43 / M-40

ゴルフクラブ原産国：Made in CHINA

数値はクラブ設計値

ご掲載時の読者お問い合わせ先

株式会社 プロギア

TEL: 03-3436-3341 (直) FAX: 03-3578-8930

このリリースに関するお問い合わせ先

横浜ゴム株式会社 スポーツ事業部

担当：石川、権田、松浦

TEL: 03-5400-4740 FAX: 03-3436-3814

横浜ゴム株式会社 広報部

担当：入道、小林、石塚

TEL: 03-5400-4532 (直) FAX: 03-5400-4570