

カンタンに飛ばせるシャロー形状のFW

PRGR「GN 502 HIT」新発売

横浜ゴム（株）（社長：南雲忠信）は、PRGR（プロギア）ブランドの新フェアウェイウッド「GN 502 HIT」（通称：GN 502 銀 HIT）を（株）プロギア（社長：森昌弘）を通じて12月20日よりヘッドスピード「M-43（43m／秒）」「M-40（40m／秒）」「M-37（37m／秒）」「M-34（34m／秒）」「M-30（30m／秒）」のモデルを発売する。価格は、1本39,900円（本体価格38,000円）。

「GN 502 銀」シリーズは「どんなゴルファーでも、カンタンに飛ばせるクラブ」をキーワードに開発されたPRGRブランドの主力モデル。GN 502 銀 HITは“見た目の安心感”をアピールするため思い切ったシャロー形状を採用、従来品（M³HIT 3W）に比べ6ミリシャローとした。シャロー形状に加え、薄肉軽量クラウンとソール部に配したタングステン合金で低重心化を図り、ボールの高打出しを実現。また従来品に比べて12gの軽量化（M-43、3Wの場合）、さらに一般的なフェアウェイウッドよりも、短かめのクラブ長さ（3W：42.5インチ）などによりミート率を高めた。またフェースにマレージング鋼を採用しボールの高初速化を実現すると共に、弾く打感が得られるフェアウェイウッドに仕上げた。



GN 502 HIT

PRGR ウェブサイト <http://www.prgr-golf.com>

横浜ゴム株式会社 広報部広報・IRグループ

〒105-8685 東京都港区新橋5丁目36番11号 TEL:(03)5400-4531 FAX:(03)5400-4570

PRGR 「GN 502 HIT」 の特長

■見た目安心+低重心化を実現したシャロー形状

M³HIT に比べ6ミリシャロー（3Wの場合）とし、ダフリの心配がない「見た目の安心感」を実現した。またシャロー化は低重心化を生み出し、ボールが上がり易くなる。

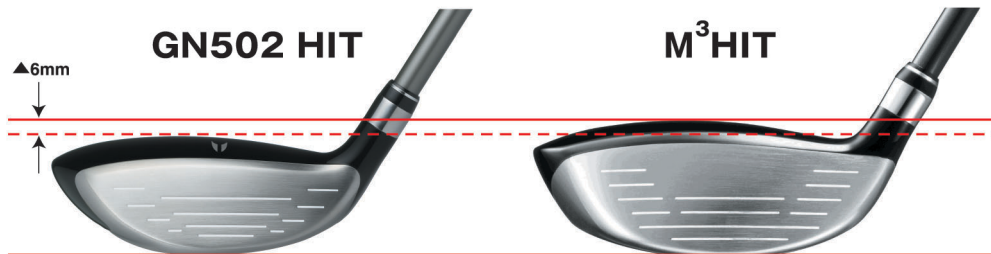

■3つの素材で軽量化と低重心化を実現

軽量・低重心化を図るため、ステンレス、マレージング鋼、タングステン合金を適材適所に配置した。フェースに採用したマレージング鋼はボール打出しの高初速化に貢献するだけでなく、弾く打感を実現している。

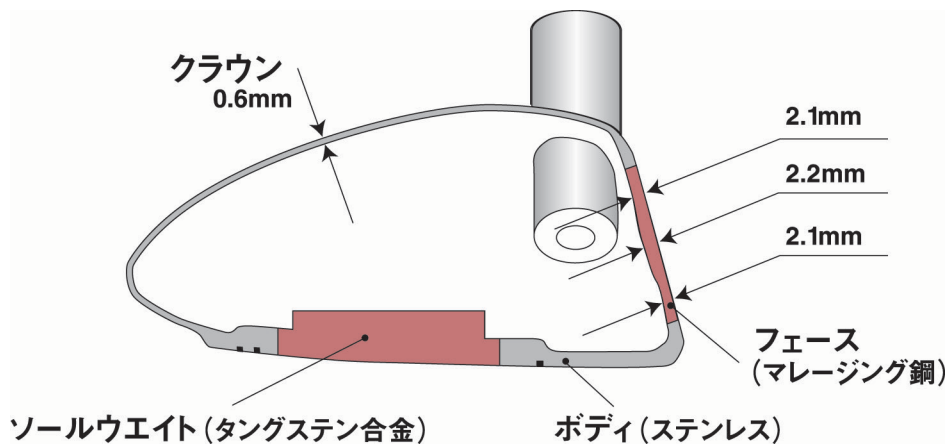

	素材
ボディ	ステンレス (SUS630)
フェース	マレ - ジング鋼 (HT1770)
ソールウエイト	タングステン合金 (Ni,W,Fe) <比重10>

PRGR 「GN 502 HIT」 のスペック

メンズ

番手	ロフト角 (°)	クラブ長さ (inch)	総重量 (g)			ヘッド体積 (cm ³)
			M-43	M-40	M-37	
3W	15.0	42.5	310	307	305	158
4W	16.5	42.0	314	310	309	153
5W	18.0	41.5	318	314	313	150
7W	20.0	41.0	322	318	317	141
9W	23.0	40.5	325*	322	321	136
価格(1本)			39,900円(本体価格38,000円)			

*は注文生産モデル

左用モデル(注文生産モデル<数量限定>): 3W、5W、7Wの M-43 / M-40 / M-37

レディース

番手	ロフト角 (°)	クラブ長さ (inch)	総重量 (g)		ヘッド体積 (cm ³)
			M-34	M-30	
3W	16.5	42.0	284	282	153
5W	18.0	41.0	291	289	150
7W	20.0	40.5	295	293	141
9W	23.0	40.0	298	296	136
価格(1本)			39,900円(本体価格38,000円)		

全番手オリジナルヘッドカバー付き(Made in CHINA)

ゴルフクラブ原産国: Made in CHINA

数値はクラブ設計値

ご掲載時の読者お問い合わせ先

株式会社 プロギア

TEL: 03-3436-3341(直) FAX: 03-3578-8930

このリリースに関するお問い合わせ先

横浜ゴム株式会社 スポーツ事業部

担当: 石川、権田、松浦

TEL: 03-5400-4740 FAX: 03-3436-3814

横浜ゴム株式会社 広報部

担当: 入道、小林、石塚

TEL: 03-5400-4532(直) FAX: 03-5400-4570